

LINDNER

©
CESARO MAC IMPORT



SERIE URRACO EVO

**RIDEFINIRE LE
PRESTAZIONI.**

COSTRUITO PER

ECCELLENZA EFFICACE.

Urraco Evo è la nuova serie di trituratori mobili a doppio rotore orientate al futuro di Lindner. Nuova sul mercato, questa serie si distingue per una potenza ancora maggiore, una funzione di sostituzione rotori rapida più veloce e la ben nota versatilità di allestimento. Che si tratti di pre-triturazione o di riduzione del volume, l'attenzione non si concentra solo su legno, plastica, rifiuti urbani e commerciali, ma anche su applicazioni pesanti come rottami metallici, rottami misti e alluminio.



CARATTERISTICHE PRINCIPALI

La serie Urraco Evo, nel suo ultimo modello, combina la comprovata tecnologia Lindner con una moltitudine di nuove caratteristiche:

- Design modulare
- Costruzione robusta e affidabile
- Nuove funzioni di manutenzione e comfort (SkyFlap, sistema FX, ecc.)
- Noti standard di qualità Lindner

Scopri la
nuova serie Evo



VIDEO

MATERIALI PIÙ COMUNI PER URRACO EVO:



Rifiuti di legno (A1 - A3)



Traversine ferroviarie (A4)



Rifiuti solidi urbani (RSU)



Rifiuti industriali e commerciali (C&I)



Rifiuti ingombranti



Materassi



Profili per infissi in alluminio / PVC



Imballaggi plastici / Scarti di cartiera (pulper)



Rottami metallici misti

... e molto altro

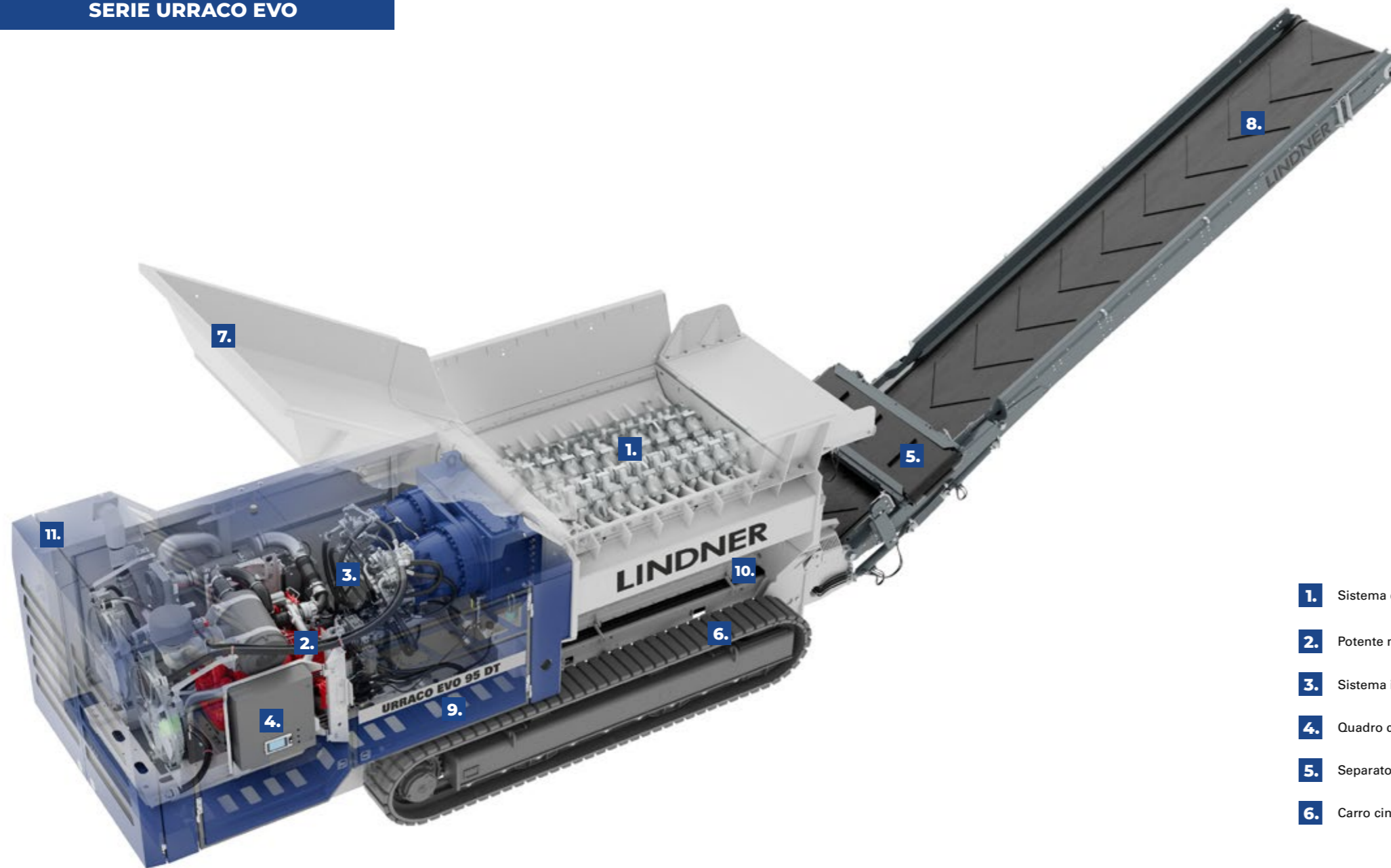

EVO 95 DT
rottami e metalli misti



VIDEO

- 1.** Sistema di taglio sincrono a doppio rotore (fine/grossolano)
- 2.** Potente motore diesel
- 3.** Sistema idraulico a controllo elettronico
- 4.** Quadro comandi
- 5.** Separatore magnetico per materiali ferrosi
- 6.** Carro cingolato
- 7.** Tramoggia ribaltabile
- 8.** Scarico del materiale
- 9.** Sportello di manutenzione / unità di azionamento
- 10.** Sky Flap / Accesso barra post frantumazione
- 11.** Telaio robusto (per impieghi gravosi)

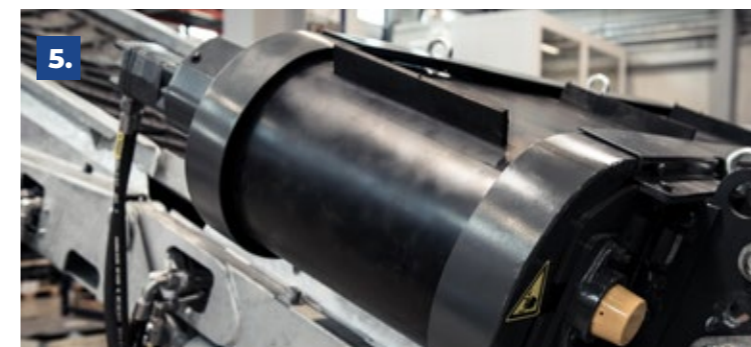

ACCESSIBILITÀ E MANUTENZIONE

MANUTENZIONE ESTREMAMENTE SEMPLICE.

In termini di manutenzione e facilità di assistenza, la nuova serie Urraco Evo stabilisce nuovi standard. Progettata pensando all'efficienza, l'ultima generazione di Lindner rende la manutenzione più veloce, più semplice e più conveniente che mai. L'innovativo sistema Fast Exchange (FX), utilizzato in combinazione con il collaudato sportello di manutenzione Skyflap, consente agli operatori di sostituire l'intera tavola di taglio in meno di due ore. Il risultato: tempi di fermo minimi, costi operativi ridotti e massima produttività.

BUONO A SAPERSI:

- Comodo accesso all'area di scarico tra la barra di post frantumazione ed il nastro trasportatore di scarico
- Assistenza e manutenzione rapide e semplici dell'unità di taglio, grazie al sistema **FX**:
 - Rotori: circa 60 minuti
 - Pettini laterali: circa 30 minuti
 - Barra di post frantumazione: circa 30 minuti

AGGIORNAMENTI AGGIUNTIVI SUL PRODOTTO:

- Punti di sollevamento
- Ventola (motore idraulico)
- Tramoggia ribaltabile
- Blocco valvole, compresi i tubi flessibili
- Nastro di scarico (cilindri)
- Sistema di nebulizzazione (collegamento e ugelli)
- Unità di taglio (sistema FX, Sky Flap e serbatoio del carburante)

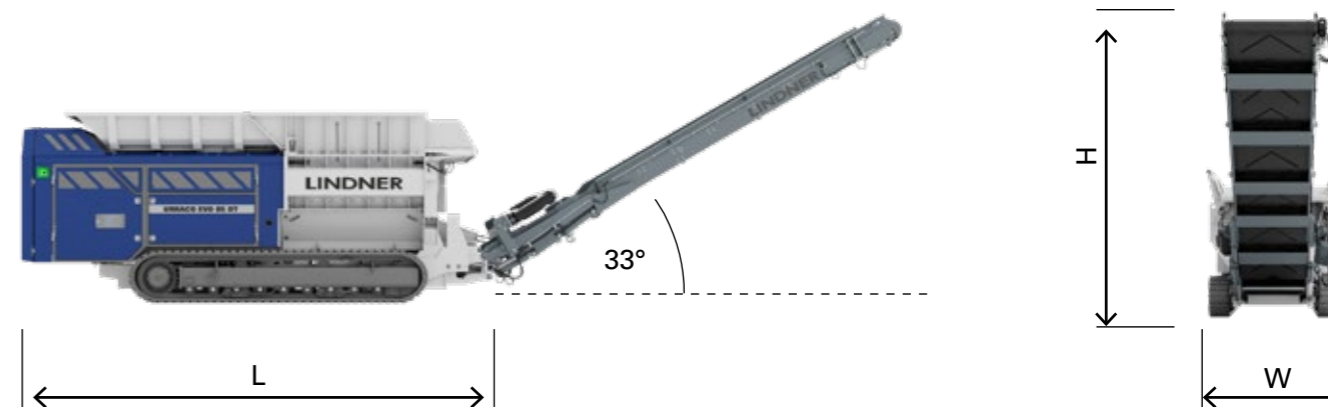

	URRACO EVO 75 DT	URRACO EVO 75 ET	URRACO EVO 75 E
INFORMAZIONI GENERALI			
Peso* (t)	23,6	24	21
Telaio macchina	Rinforzato	Rinforzato	Rinforzato
Dimensioni (LxWxH)	6,500 x 2,470 x 3,000	6,500 x 2,470 x 3,000	6,500 x 2,470 x 3,000
Altezza di carico (mm)	3,000	3,000	3,000
Volume di tramoggia (m³)	5,2	5,2	5,2
Altezza di scarico (max.)	4,300	4,300	4,300

SISTEMA DI TRASMISSIONE E TAGLIO			
Trasmissione	Diesel-idraulico	Elettro-idraulico	Elettro-idraulico
Potenza (kW/CV)	257 / 350	200 / 272	200 / 272
Coppia (max.) [Nm]	240,000	240,000	240,000
Capacità serbatoio (l)	400	-	-
Lunghezza rotor (mm)	2 x 1500	2 x 1500	2 x 1500
Distanza tra gli assi (mm)	475	475	475
Standard di emissione	V, USTier 4f, IIIA	IE4/IE3	IE4/IE3
Sistema mobile	Cingoli	Cingoli	Telaio di base

	URRACO EVO 85 DT	URRACO EVO 85 ET	URRACO EVO 85 E
INFORMAZIONI GENERALI			
Peso* (t)	40	40	36
Telaio macchina	Rinforzato	Rinforzato	Rinforzato
Dimensioni (LxWxH)	8,500 x 2,950 x 3,200	8,500 x 2,950 x 3,200	9,000 x 2,950 x 3,200
Altezza di carico (mm)	3,200	3,200	3,200
Volume di tramoggia (m³)	8,1	8,1	8,1
Altezza di scarico (max.)	4,850	4,850	4,850

SISTEMA DI TRASMISSIONE E TAGLIO			
Trasmissione	Diesel-idraulico	Elettro-idraulico	Elettro-idraulico
Potenza (kW/CV)	331 / 450	250 / 340	250 / 340
Coppia (max.) [Nm]	360,000	360,000	360,000
Capacità serbatoio (l)	580	-	-
Lunghezza rotor (mm)	2 x 2000	2 x 2000	2 x 2000
Distanza tra gli assi (mm)	650	650	650
Standard di emissione	V, USTier 4f, IIIA	IE3	IE3
Sistema mobile	Cingoli	Cingoli	Telaio di base

	URRACO EVO 95 DT	URRACO EVO 95 ET	URRACO EVO 95 E
INFORMAZIONI GENERALI			
Peso* (t)	46	45	41
Telaio macchina	Rinforzato	Rinforzato	Rinforzato
Dimensioni (LxWxH)	9,000 x 2,950 x 3,200	9,000 x 2,950 x 3,200	9,000 x 2,950 x 3,200
Altezza di carico (mm)	3,200	3,200	3,200
Volume di tramoggia (m³)	10,0	10,0	10,0
Altezza di scarico (max.)	4,850	4,850	4,850

SISTEMA DI TRASMISSIONE E TAGLIO			
Trasmissione	Diesel-idraulico	Elettro-idraulico	Elettro-idraulico
Potenza (kW/CV)	566 / 770	355 / 485	355 / 485
Coppia (max.) [Nm]	480,000	480,000	480,000
Capacità serbatoio (l)	990	-	-
Lunghezza rotor (mm)	2 x 2500	2 x 2500	2 x 2500
Distanza tra gli assi (mm)	650	650	650
Standard di emissione	V, USTier 4f, IIIA	IE3	IE3
Sistema mobile	Cingoli	Cingoli	Telaio di base

* a seconda della configurazione della macchina



Sostituzione dell'albero della serie Evo



VIDEO

Lindner-Recyclingtech GmbH

Manuel-Lindner-Straße 1 | 9800 Spittal/Drau | Austria
t.: +43 4762 2742 | f.: +43 4762 2742-9032 | office@lindner.com

www.lindner.com

Cesaro Mac Import Srl

Via delle Industrie 28/29 | 300020 Eraclea (VE) | Italy
t.: +39 0421 231101 | cesaro@cesaromacimport.com

www.cesaromacimport.com