

LINDNER

©
CESARO MAC IMPORT



SERIE URRACO EVO

**RIDEFINIRE LE
PRESTAZIONI.**

ECCELLENZA EFFICACE

COSTRUIT PER OPERARE

Urraco Evo è la nuova serie di trinciatrici mobili a doppio albero orientate al futuro di Lindner. Nuova sul mercato, questa serie si distingue per una potenza ancora maggiore, una funzione di sostituzione rapida più veloce e la ben nota versatilità degli alberi. Che si tratti di pre-triturazione o di riduzione del volume, l'attenzione non si concentra solo su legno, plastica, rifiuti domestici e commerciali, ma anche su applicazioni pesanti come rottami metallici, rottami misti e alluminio.



CARATTERISTICHE PRINCIPALI

La serie Urraco Evo, nel suo ultimo modello, combina la comprovata tecnologia Lindner con una moltitudine di nuove

- caratteristiche: Design modulare
- Costruzione robusta e affidabile
- Nuove funzioni di manutenzione e comfort (SkyFlap, sistema FX, ecc.)
- Noti standard di qualità Lindner

Scopri la
nuova serie
Evo



VIDEO

MATERIALI PIÙ COMUNI PER URRACO EVO:



Rifiuti di legno (A1 - A3)



Portainnesti e traversine ferroviarie (A4)



Rifiuti domestici (MSW)
pasta di cellulosa



Rifiuti industriali e commerciali (C&I)



Rifiuti ingombranti



Materassi



Profili per finestre in alluminio/PVC



Corde e plastica per macchine per la produzione di



Rottami metallici misti

... e molto altro

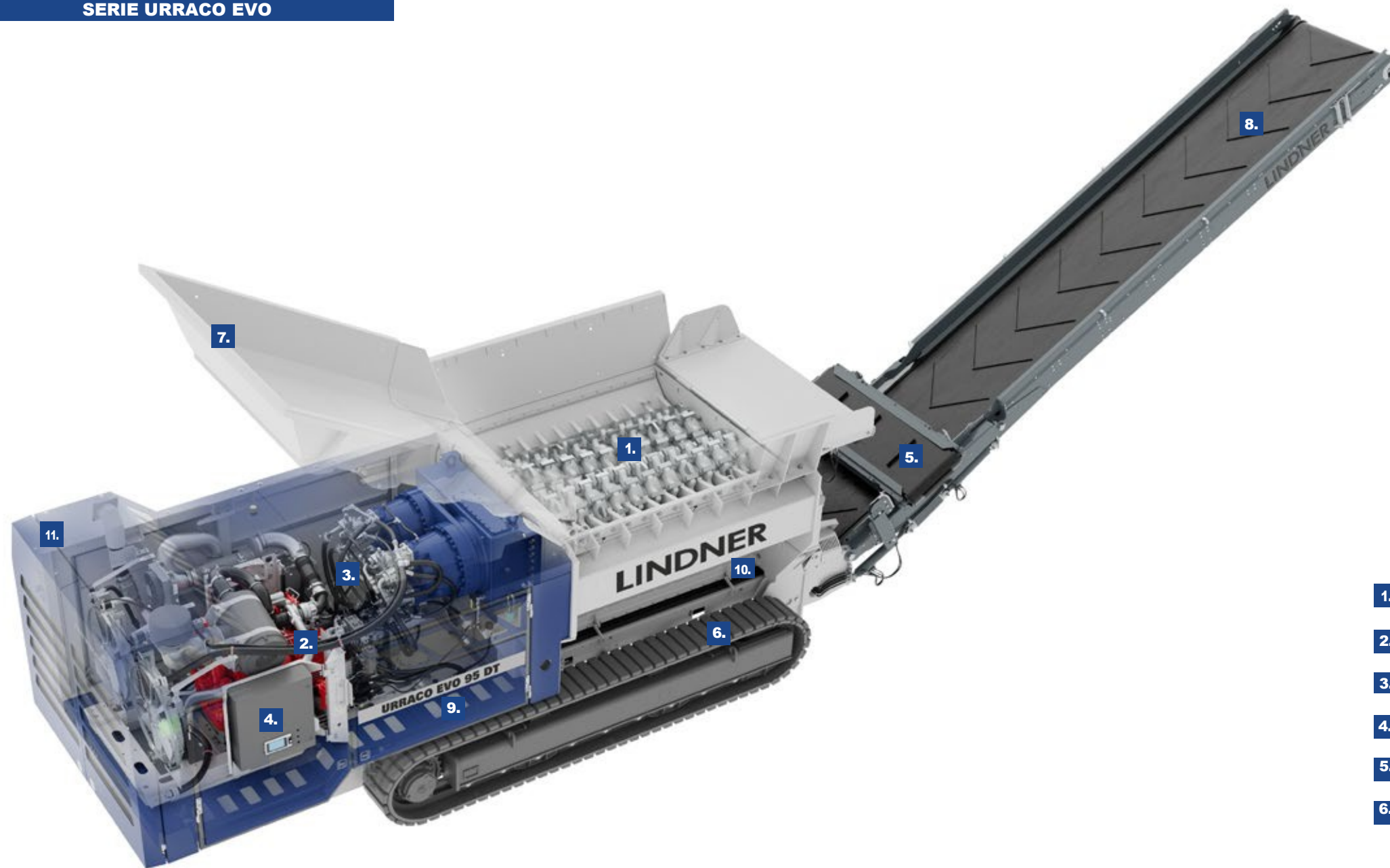

- | | |
|--|---|
| 1. Sistema di taglio sincrono a doppio albero (fine/grossolano) | 7. Tramoggia ribaltabile |
| 2. Potente motore diesel | 8. Scarico del materiale Sportello di |
| 3. Idraulica mobile Controllo | 9. manutenzione/unità di azionamento |
| 4. Separatore magnetico di materiali ferrosi | 10. Sky Flap / Barra frenante |
| 5. Mobilità | 11. Robusto e solido alloggiamento in metallo (per impieghi gravosi) |
| 6. | |

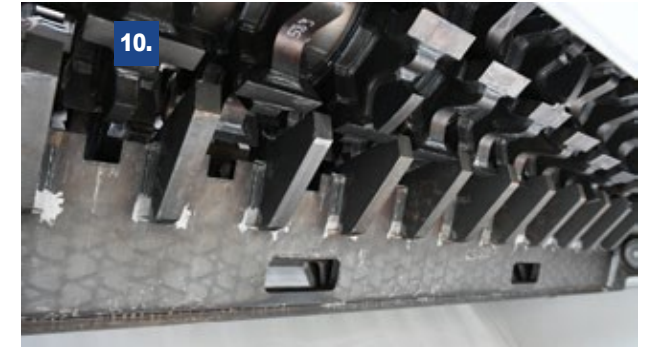
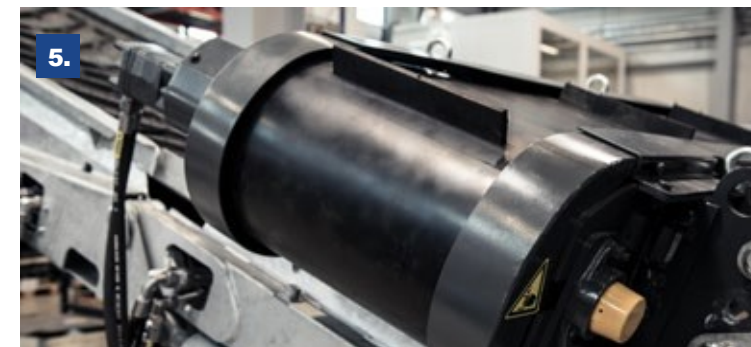

ACCESSIBILITÀ E MANUTENZIONE

MANUTENZIONE ESTREMAMENTE FACILE.

In termini di manutenzione e facilità di assistenza, la nuova serie Urraco Evo stabilisce nuovi standard. Progettata pensando all'efficienza, l'ultima generazione di Lindner rende la manutenzione più veloce, più semplice e più conveniente che mai. L'innovativo sistema Fast Exchange (FX), utilizzato in combinazione con il collaudato sportello di manutenzione Skyflap, consente agli operatori di sostituire l'intero sistema di taglio in meno di due ore. Il risultato: tempi di fermo minimi, costi operativi ridotti e massima produttività.

BUONO A SAPERSI: PRODOTTO:

- Comodo accesso all'area di scarico tra la barra di rottura e il nastro trasportatore di scarico
- Assistenza e manutenzione rapide e semplici dell'unità di taglio, grazie al sistema FX:
 - Alberi: circa 60 minuti
 - Pettini laterali: circa 30 minuti
 - Barra di rottura: circa 30 minuti

AGGIORNAMENTI AGGIUNTIVI SUL

- Punti di sollevamento (idraulici)
- Ventola
- Tramoggia ribaltabile
- Blocco valvole, compresi i tubi flessibili
- Trasportatore di scarico (cilindri e barile)
- Sistema di irrigazione (collegamento e ugelli)
- Unità di taglio (sistema FX, Sky Flap e serbatoi di carburante)



Sostituzione dell'albero della serie Evo



VIDEO

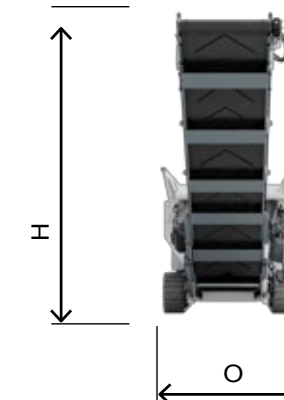
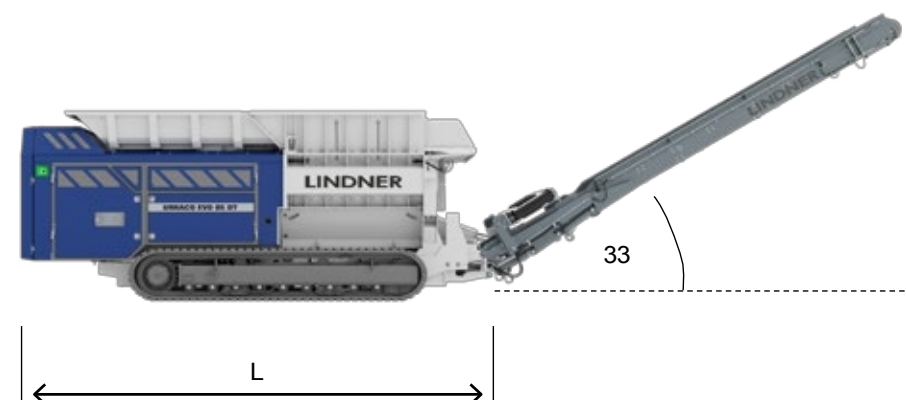

	URRACO EVO 75 DT	URRACO EVO 85 DT	URRACO EVO 95 DT
INFORMAZIONI GENERALI			
Peso* (t)	23,6	40	46
Alloggiamento macchina	Blindato	Corazzato	Corazzato
Dimensioni (LxPxA)	6.500 x 2.470 x 3.000	8.500 x 2.950 x 3.200	9.000 x 2.950 x 3.200
Altezza di alimentazione (mm)	3.000	3.200	3.200
Volume di alimentazione (m³)	5,2	8,1	10,0
Altezza di scarico (max.)	4.500	5.000	5.000
SISTEMA DI TRASMISSIONE E TAGLIO			
Trasmissione	Diesel-idraulico	Diesel-idraulico	Diesel-idraulico
Potenza (kW/CV)	257 /350	331 /450	566 /770
Coppia (max.) [Nm]	240.000	360.000	480.000
Capacità serbatoio (l)	400	580	990
Lunghezza dell'albero (mm)	2 x 1500	2 x 2000	2 x2500
Distanza tra gli assi (mm)	475	650	650
Standard di emissione	V, US Tier 4f, IIIA	V, US Tier 4f, IIIA	V, US Tier 4f, NC
Mobilità	Cingoli	Cingoli	Cingoli

* a seconda della configurazione della macchina

Lindner-Recyclingtech GmbH

Manuel-Lindner-Straße 1 | 9800 Spittal/Drau | Austria
t.: +43 4762 2742 | f.: +43 4762 2742-9032 | office@lindner.com

www.lindner.com

Cesaro Mac Import Srl

Via delle Industrie 28/29 | 300020 Eraclea (VE) | Italia t.: +39
0421 231101 | cesaro@cesaromacimport.com

www.cesaromacimport.com